

## 2-Stempel 2 ram

# Unterflur Hebebühnen mit Fahrschienen inground lifts with platforms



**Kraftvolle und ausgereifte Hebetechnik bieten die 2-Stempel Unterflur Hebebühnen.**

*The 2 ram inground lifts offer powerful and well-engineered lifting technology.*

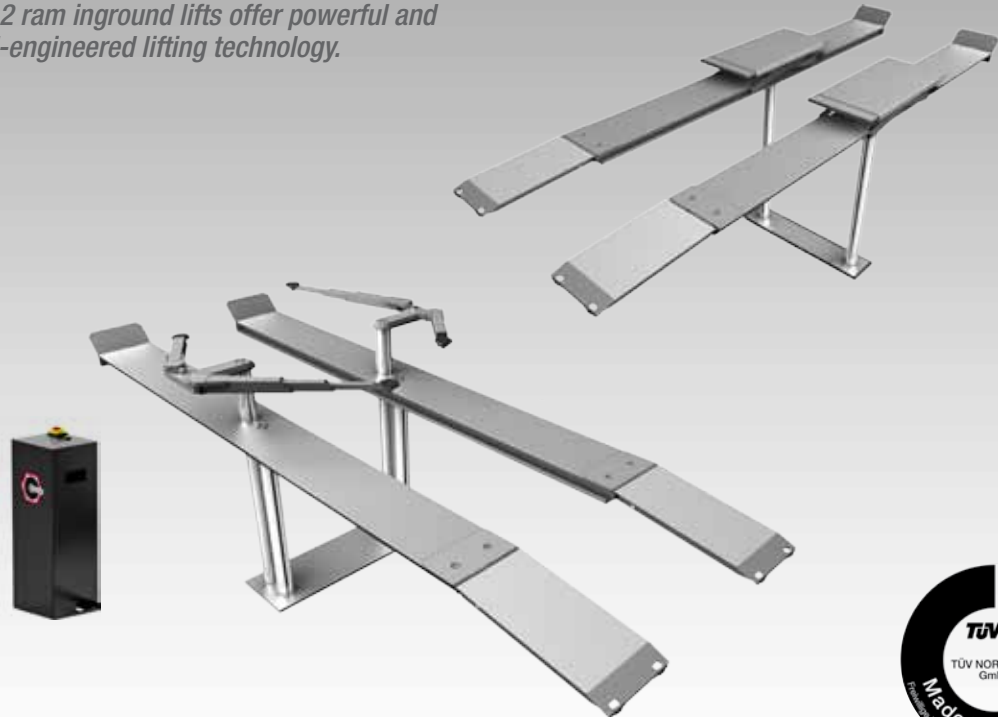

### Ausstattung

- Einbauwanne mit feuerverzinktem Profilstahlrahmen, Führungskolben und verchromten Hydraulikkolben
- Führungs- und Hydraulikkolben verchromt
- Antrieb elektro-hydraulisch, extern von Hubeinheit
- Gleichlauf mechanisch über Querjoch
- Elektrosteuerung mit Sperrventil, akustischer Warngeber (Fußschutz)
- Lange Auffahrrampen aus verstärkten Spezialprofilen
- Integrierte Laufschiene für Achsfreiheber
- Wannendeckung komplett feuerverzinkt
- Schutzart IP54, GS-Prüfplakette, DIN EN 1493, CE-Zertifikat
- **MKFN**
- Integrierter Radfreiheber, beidseitig ausziehbar
- inkl. Elastomeraufnahmen 20 mm
- **VFN-W / VFNS-W**
- Einbauwannen mit Profilstahlrahmen, je 2 verchromte Führungskolben und Hydraulikkolben für Fahrschienen
- Verstellbares Schnellaufnahmechassis oder Schwenkarmchassis

### Equipment

- *Installation cassette with hot-dip galvanized profile steel frame*
- *Chrome plated guide and hydraulic pistons*
- *Electro-hydraulic drive, external from lifting unit*
- *Mechanical synchronisation via yoke*
- *Electro control with stop valve, acoustic foot protection*
- *Long drive-on ramps made of enforced special profiles*
- *Integrated rail for jacking beam*
- *Cassette cover completely hot-dip galvanized*
- *Protection class IP54, GS-approved, DIN EN 1493, CE-approved*
- **MKFN**
- *Integrated wheel free scissor, adjustable both ways*
- *Elastomer adapters 20 mm*
- **VFN-W / VFNS-W**
- *2 chrome plated guide- and hydraulic pistons each for platforms*
- *Adjustable quick-lift chassis or swivel arm chassis*



